

Схема сборки изделия
Спальня «ПАРМА НЕО»
Зеркало над комодом
СП.0818.402

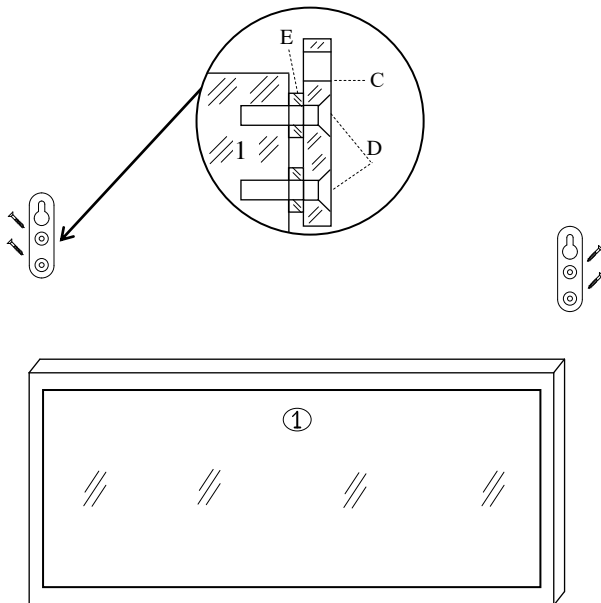
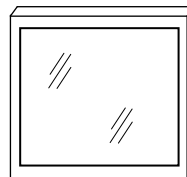

ПОРЯДОК СБОРКИ

1. Шурупами (D) закрепить на вертикальных щитах (1) навески (C). При этом шайбы (E) должны находиться между навесками (C) и вертикальными щитами (1).
2. Удалив защитную пленку на двустороннем скотче, закрепить зеркало (3) на вертикальном щите (1).
3. Прикрепить вешалку к стене при помощи шурупов или дюбелей.

ОБЩИЕ ПРАВИЛА СБОРКИ КОРПУСНОЙ МЕБЕЛИ.

1. Внимательно изучить эскиз и инструкцию по сборке.
2. Разложить детали согласно инструкции.
3. Скрепить боковины с горизонтами с помощью шкантов и еврошурупов.
4. После того, как секция собрана в коробку, необходимо измерить диагонали. Они должны быть одинаковыми (+/- 1-2мм). Только после этого вы можете прибить заднюю стенку.
5. Положив изделие на боковину, примерить створки(створку).
6. Присадка осуществляется относительно верхнего горизонта.
7. При наличии нескольких створок, присадка начинается с верхней (относительно верхнего горизонта) и продолжается поочередно, с учетом зазора между створками.
8. При установке изделия, его нужно ставить на ровную поверхность. В противном случае возможно несовпадение углов створок и ровности всего изделия.
9. Небольшое отклонение в створках выравняется регулировочными винтами.
10. При наличии в изделии угловой стяжки нужно помнить, что стороны у нее разные по длине, значит, и расстояние до центров.
11. При наличии в изделии шкантов нужно помнить, что в первую очередь шкант помещается в поперечное отверстие, а затем присаживается в продольное.
12. При использовании шурупов обратите внимание на то, чтобы они не оказались слишком длинными или короткими.
13. Выбирайте крепеж, который подходит к материалу ваших стен и который обладает достаточной несущей способностью. В случае каких-либо сомнений обращайтесь в специализированный магазин.

УПАКОВОЧНЫЙ ЛИСТ



Наименование

кол-во

Зеркало в рамке

1 шт.

КОМПЛЕКТ ФУРНИТУРЫ

| | | |
|---|--|---|
| C) Навеска  2 шт | D) Шуруп 3.5x16  4 шт | E) Шайба  4 шт |
|---|--|---|

Внимание!!! Предприятие оставляет за собой право вносить в изделие конструктивные изменения, в том числе с заменой фурнитуры.